

**Терморегулятор Lavita E51.716 с жидкокристаллическим экраном, программируемый на неделю (сутки).  
Инструкция по эксплуатации. Паспорт.**

**1. Назначение**

Терморегулятор предназначен для автоматического и ручного регулирования температуры в помещениях, оборудованных кабельными системами электрического отопления, с использованием выносного датчика температуры. Терморегулятор рекомендуется использовать для поддержания температуры пола помещений.

Терморегулятор предназначен для скрытого монтажа в стенной коробке. Рекомендуется использовать стандартные монтажные коробки К-201 УХЛ4 или круглые Ø68тт. Коробку утопить на 1см относительно поверхности стены. Отверстия крепления для винтов располагать в горизонтальной плоскости.

Терморегулятор управляет системой «теплый пол», включая ее в удобное для Вас время. Устройство позволяет задавать индивидуальные режимы работы в течение дня с различной температурой.















**2. Технические данные**

Питание от сети переменного тока ..... 220 В-230 В, 50 Гц  
 Максимальный ток коммутации.....16 А  
 Максимальная мощность нагрузки.....3600 Вт/ 230 В  
 Потребляемая мощность.....2 Вт  
 Диапазон регулирования температуры.....+5°C...+90°C  
 (возможно корректировать от +35...+90°C)  
 Внешняя установка ограничения.....+5° +60°C  
 (заводская установка +35°C)  
 Шаг регулирования температуры.....0.5°..10°C  
 (заводская установка ±1°C)  
 Защита корпуса.....IP20  
 Температура окружающей среды.....-5°C...+50°C  
 Датчик воздуха .....встроенный  
 Датчик пола .....NTC. 3м  
 Габаритные размеры.....86x90x43мм









**3. Комплект поставки:**

Терморегулятор- 1шт.  
 Датчик температуры пола - 1шт.  
 Паспорт, инструкция пользователя -1шт.  
 Упаковка - 1шт.  
 Крепежные винты - 2 шт.

**4. Порядок эксплуатации**











- 1) “” Вкл/выкл.
- 2) Нажмите кнопку “” для выбора автоматического режима и “” для ручного.
- 3) Нажмите UP «вверх» или DOWN «вниз» для регулировки температуры.
- 4) Нажмите кнопку меню “” и вверх “” и удерживайте в течение 5 сек, для того чтобы войти в режим настройки времени и нажмите “”, чтобы выбрать настройку. Кнопками “” и “” настройте дату и время. Затем выключите, чтобы выйти.
- 5) Нажмите кнопку “” для выбора автоматического или ручного режима.
- 6) Установите t° и время, комнатная температура будет видна
- 7) нажмите обе кнопки  и  и удерживайте в течение 5 сек, чтобы вкл/выкл блокировку. Если блокировка включена появится значок “”, значок исчезнет при снятии блокировки.

**5. Функции**

- |                                                                                       |                      |                                                                                       |                     |
|---------------------------------------------------------------------------------------|----------------------|---------------------------------------------------------------------------------------|---------------------|
|  | ручной режим         |  | отрезок времени № 3 |
|  | автоматический режим |  | отрезок времени № 4 |
|  | обогрев включен      |  | отрезок времени № 5 |
|  | отрезок времени № 1  |  | отрезок времени № 6 |
|  | отрезок времени № 2  |                                                                                       |                     |

## 6. Программирование

Нажмите клавишу “” и удерживайте её около 5 сек, чтобы начать программирование.

Клавиша	Режим времени	Символ	Время	▲ ▼	Температура	▲ ▼
 	День с 1 по 5ый	1 	06 : 00	Установка начала и конца работы	20°C	Установка температуры
		2 	08 : 00		15°C	
		3 	11 : 30		15°C	
		4 	12 : 30		15°C	
		5 	17 : 00		22°C	
		6 	22 : 00		15°C	
	День 6-7	1 	08 : 00	22°C		
		2 	23 : 00	15°C		

**Внимание:** Подключение терморегулятора должно производиться квалифицированным специалистом

## 7. Расширенные настройки

Расширенные настройки обычно производятся после окончательной установки терморегулятора. Для входа в режим расширенных настроек (когда терморегулятор выключен) нажмите и удерживайте кнопку “” и одновременно включите прибор

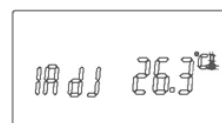

1. ADJ: Калибровка температуры. С помощью кнопок + и - откалибруйте температуру. Предел калибровки ± 9,9°C, нажмите “” для перехода в следующий пункт подменю расширенных настроек

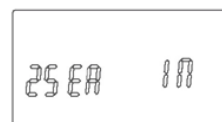

2. SEN: Выбор датчика. С помощью кнопок + и - выберите режим работы 1N : датчик воздуха; OUT: датчик пола, ALL: оба датчика (датчик пола ограничительный). Нажмите “” для следующего шага

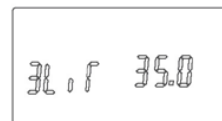

3. LIT: Ограничение температуры пола. С помощью кнопок + и - установите для ограничения максимальную температуру для пола. Предел ограничения 5-60°C. Нажмите “” для следующего шага

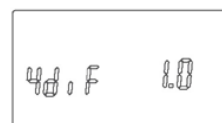

4. DIF: Шаг регулировки температуры. с помощью кнопок + и - установите шаг регулирования температуры. Диапазон 0,5-10°C. Нажмите “” для следующего шага

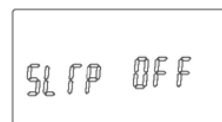

5. LTP: Режим антизамерзания при выключенном терморегуляторе. С помощью кнопок + и - выберите режим. Нажмите “” для следующего шага

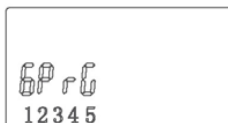

6. PRG: Режим отдыха. При помощи кнопок + и - выберите режим отдыха 5/2, 6/1, 7 и выйдите. Нажмите “” для следующего шага.

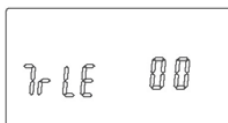

7. PLE: В данной модели функция не используется

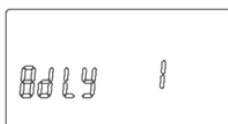

8. DLY: В данной модели функция не используется

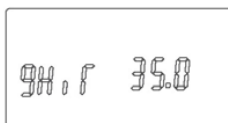

9. HIT: Установка максимальной температуры. С помощью кнопок + и - установите максимальную температуру. Диапазон 35-90°C. Нажмите “” для следующего шага.

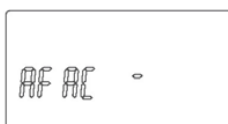

10. FAC: Сброс в заводские настройки. Нажмите и удерживайте в течение 5 сек кнопку «+», пока прибор не вернется к заводским установкам. Нажмите “” для выхода из подменю.

Выключите прибор для сохранения настроек

## 7а. Коды неисправностей

E0: Встроенный датчик отсоединен или короткое замыкание

E1: Выносной датчик отсоединен или короткое замыкание  
Если обнаружены ошибки E0/E1, необходимо проверить прибор и устранить причины появления ошибок

## 8. Кнопки и символы дисплея:

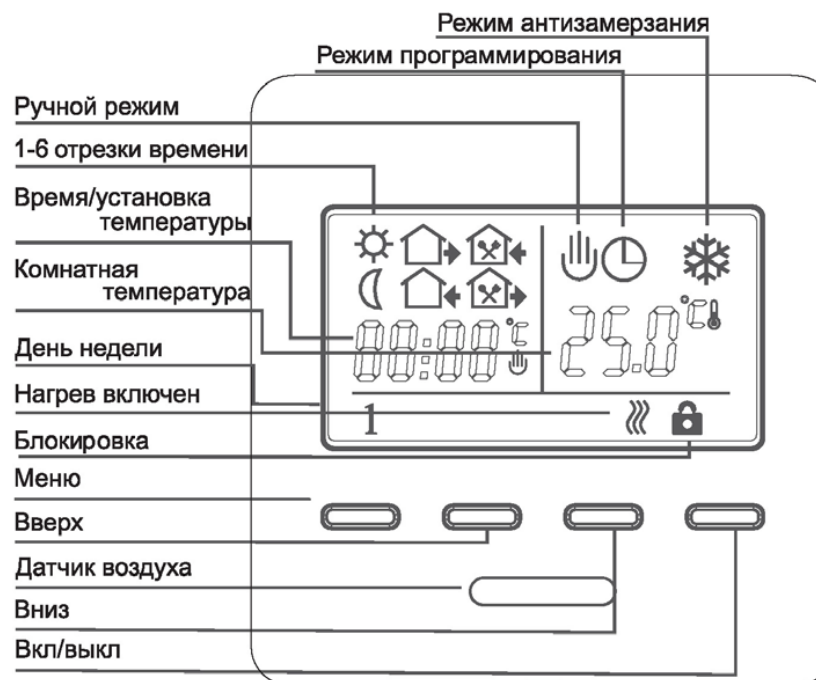

## 9. Размеры, мм

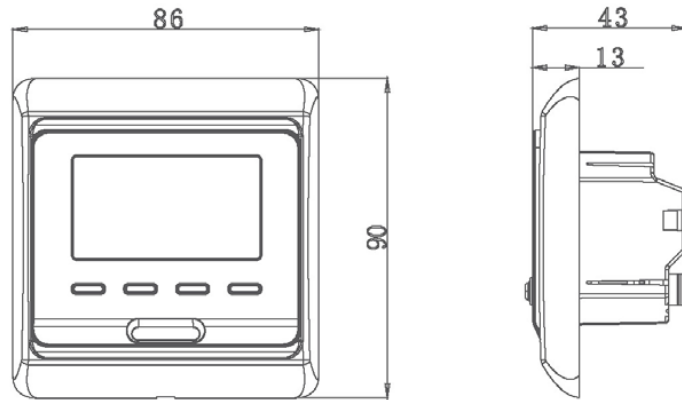

## 10. Монтаж терморегулятора

**1** С помощью отвертки снимите внешнюю рамку и лицевую панель

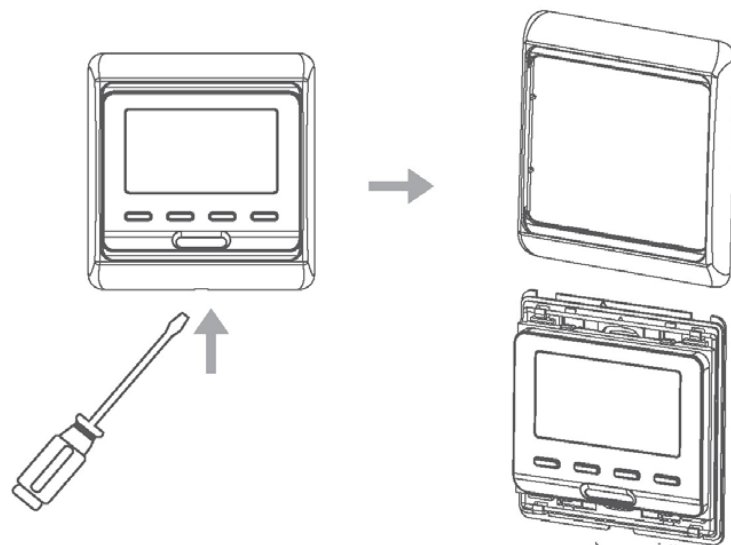

**2** С помощью отвертки снимите заднюю крепежную пластину, как показано на рисунке

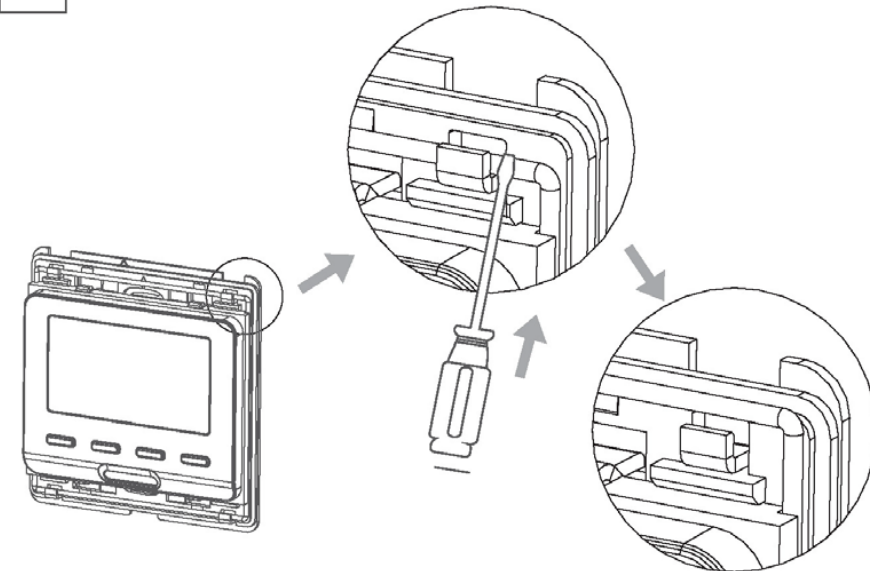

**3** С помощью винтов закрепите крепежную пластину к монтажной коробке К-201 УХЛ4 или D68mm/

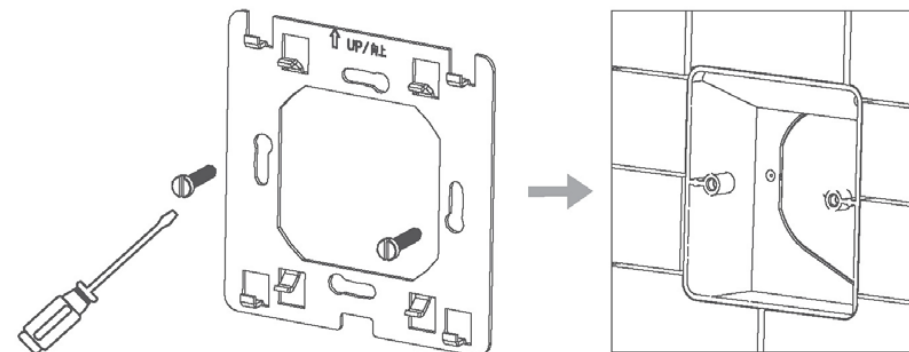

**4** После подключения терморегулятора к проводам закрепите прибор на крепежной пластине (см. рис) оденьте лицевую панель и рамку.

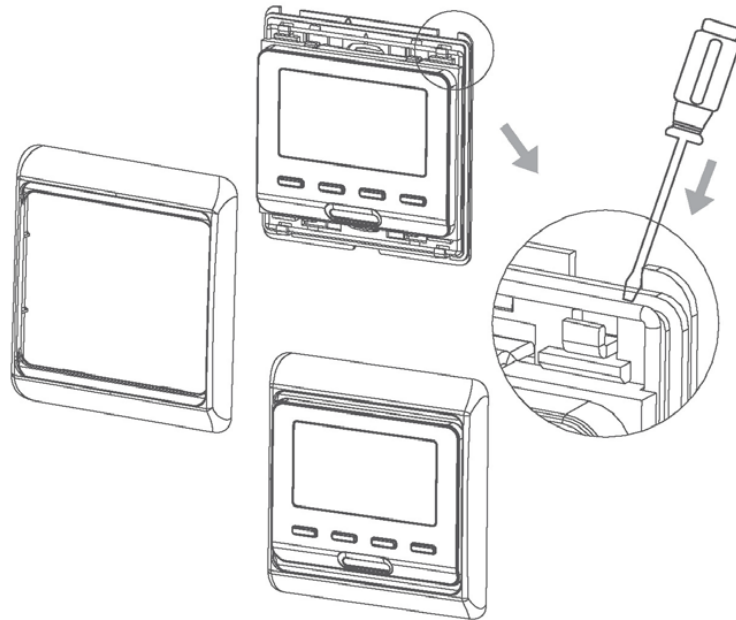

11. Диаграмма соединения

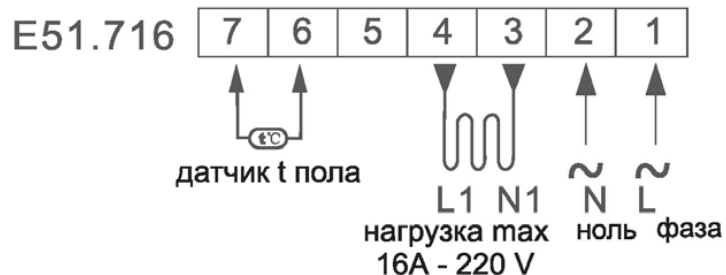

**Гарантийное свидетельство**

Данный документ не ограничивает определенные законом права потребителей, но дополняет и уточняет оговоренные законом обязательства, предполагающие соглашение сторон либо договор.

Поздравляем Вас с приобретением управляющего устройства отличного качества! Внимательно ознакомьтесь с настоящим гарантийным свидетельством, и проследите, чтобы оно было правильно заполнено и имело штампы торгующей организации. При отсутствии штампов и даты продажи (либо кассового чека с датой продажи) гарантийный срок исчисляется с момента изготовления изделия.

Для установки (подключения) рекомендуем обращаться к услугам квалифицированных специалистов или сделать это самостоятельно, воспользовавшись рекомендациями Инструкции по эксплуатации однако изготовитель (продавец) не несет ответственности за выход из строя изделия, возникший из-за его неправильной установки.

Перед использованием изделия обязательно ознакомьтесь с Инструкцией.

Гарантийный срок составляет двенадцать месяцев с момента продажи.

Гарантия не распространяется:

- На изделие, отказы и неисправности которых вызваны неправильным подключением (установкой), небрежным обращением или плохим уходом, неправильным использованием (включая перегрузку), если изделие подвергалось конструктивным изменениям или самостоятельному ремонту.
- На неисправности, которые вызваны не зависящими от производителя причинами, такими как перепады напряжения питания, явления природы и стихийные бедствия, пожар, домашние и дикие животные, а также насекомые (тараканы и муравьи), попадание внутрь изделия посторонних предметов, жидкостей и т.п.
- На внешние и внутренние загрязнения, царапины, трещины, потертости и прочие механические повреждения, возникшие в процессе эксплуатации.

Модель прибора.....E51.716..... Дата изготовления.....

Дата продажи..... Серийный номер изделия.....

Подпись и печать продавца..... Подпись покупателя.....

Монтаж произвел..... Прибор установлен по адресу.....

При наступлении гарантийного случая обращаться по месту приобретения.

Для заметок : .....